

NOTICE DE MONTAGE : ATTELAGE

1025326000106

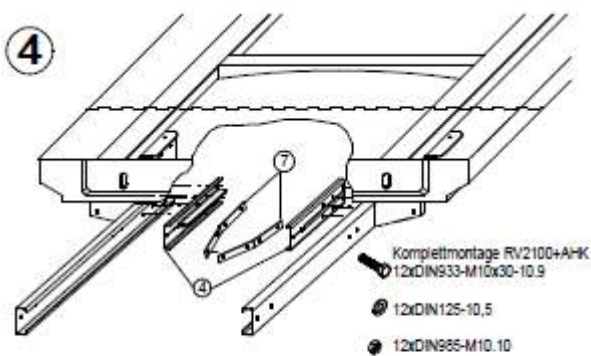

$L \geq 750$ (4)	$L \geq 1200$ (7)	Rüstsatz RV2100+AHK
$L < 750$ (X)	$L \leq 1200$ (X)	12xDIN985-M10.10

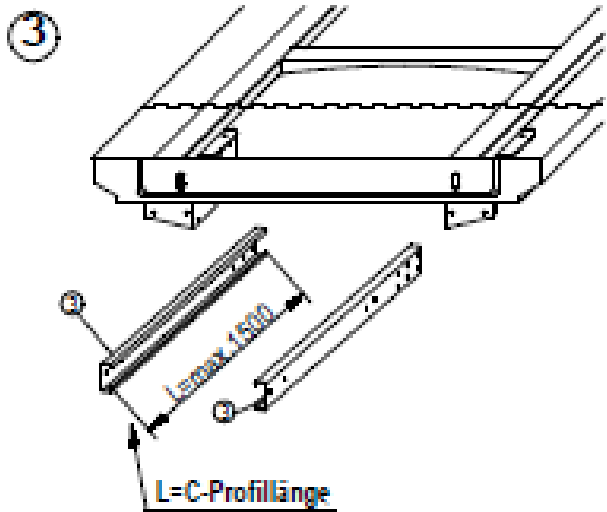
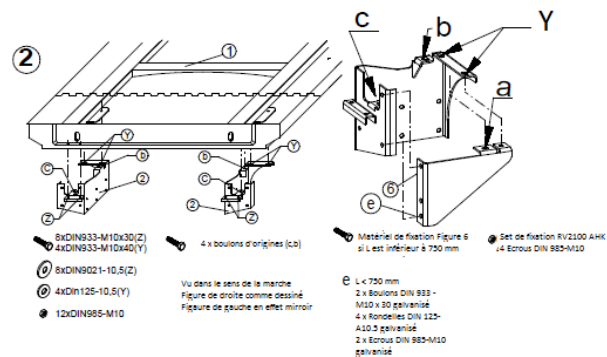
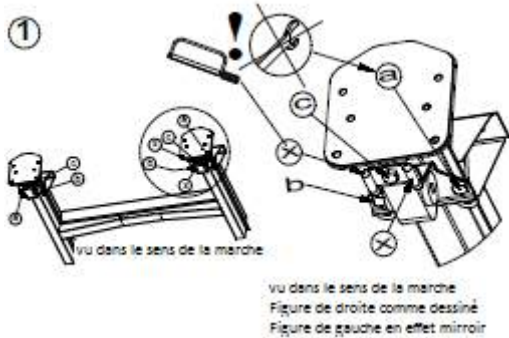

NOTICE DE MONTAGE : ATTELAGE

1025326000106

5

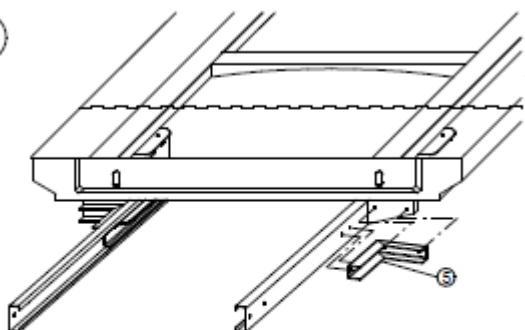

Vissez les équerres (4) à l'extérieur sur les longerons (3) et sur les adaptateurs (2).

$L \geq 750$ ⑤

$L < 750$ ~~⑤~~

8xDIN933-M10x30

16xDIN125-10,5

8xDIN985-M10

6

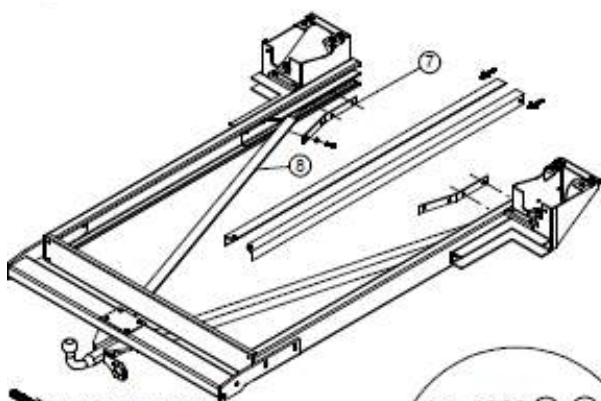

Dans le cas où les rallonges sont \geq à 1200 mm, monter (7 et 8)

Dans le cas où les rallonges sont \leq à 1200 mm, ne pas monter les renforts (7 et 8).

2xDIN933-M10x30 10,5

2xDIN125-10,5

2xDIN985-M10-10

$L \geq 1200$ ⑦ ⑧

$L \leq 1200$ ~~⑦~~ ~~⑧~~

NOTICE DE MONTAGE : ATTELAGE

1025326000106

7a

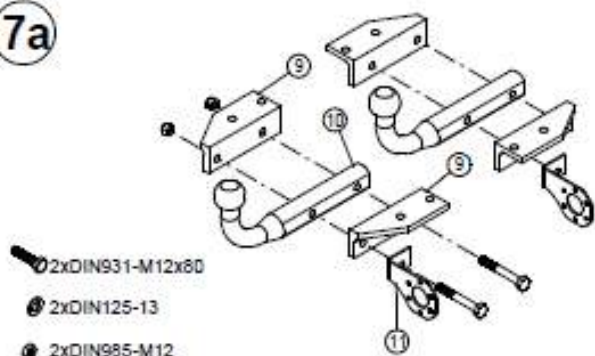

2xDIN931-M12x80

2xDIN125-13

2xDIN985-M12

Maintenez, puis vissez, sans serrer, les angles de renfort (7) avec la plaque de la prise (9) de l'extérieur, sur la tige de la boule (8).

(la plaque de la prise (9) peut être également fixée de l'autre côté)

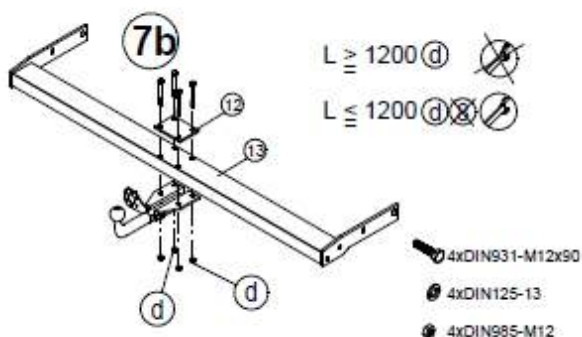

$L > 1200$ (d)

$L < 1200$ (d)

4xDIN931-M12x90

4xDIN125-13

4xDIN985-M12

Fixez la tige de la boule préalablement assemblée par dessous, et la contre-plaque par dessus (11) la barre d'attelage (12).

Observez la figure 7b : la barre d'attelage peut également être montée, tournée vers le haut !

Resserrez les boulons selon le moment de serrage indiqué.

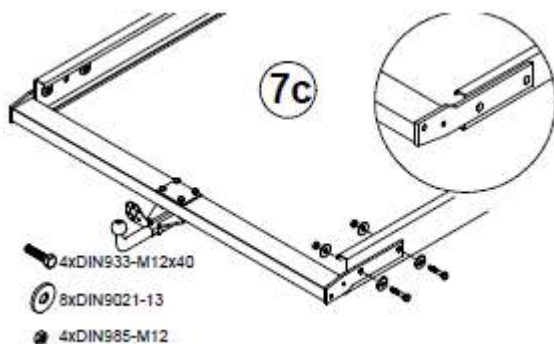

4xDIN933-M12x40

8xDIN9021-13

4xDIN985-M12

Fixez la barre d'attelage préassemblée sur les longerons (3).

Serrez les boulons avec le moment de serrage indiqué ci-dessous :

Moment de serrage par catégorie de boulon :

Boulons M10, cat. 8.8

Boulons M10, cat. 10.9

Boulons M12, cat. 8.8

Boulons (a,b,c) =150Nm

Attelage AHK pour adaptateur de cadre X230/X244
châssis plancher

8

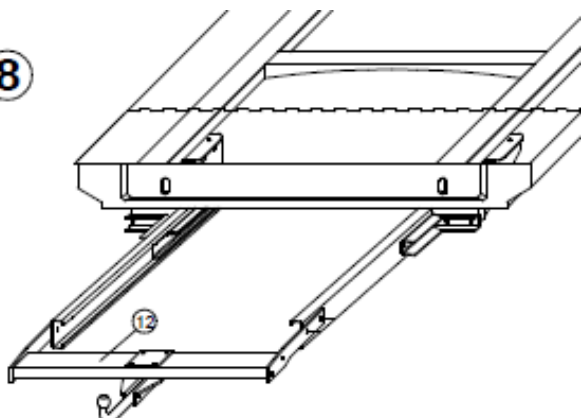

SAS FRANSSSEN

ZA LE FIEF AUX MOINES

85240 SAINT HILAIRE DES LOGES

TEL : 02.51.52.26.57

Www.franssen-remorques.fr



NOTICE DE MONTAGE : ATTELAGE

1025326000106

Attention !

Protégez les trous de fixation contre la corrosion !

La surface de contact entre les adaptateurs (2) et le châssis du véhicule (1) doit être nettoyée au niveau des points de fixation avec une protection de plancher ou de la cire, le cas échéant.

Remarque !

Resserrez toutes les fixations après env. 1000 km d'utilisation !

Pour éviter toute annulation de l'assurance risques du véhicule, vous ne devez utiliser, lorsque vous ajoutez des accessoires à cette installation, que des éléments d'assemblages provenant de SMV-Metall !

Lorsque vous changez de véhicule, vous pouvez réutiliser toutes les pièces d'assemblage sans aucun problème. Seuls les éléments de fixation (pour porte-charge) sont spécifiques à un type de véhicule !

Important !

Conservez ces instructions de montage : elle doivent être jointes à la carte grise avec le certificat.

SAS FRANSSEN

ZA LE FIEF AUX MOINES

85240 SAINT HILAIRE DES LOGES

TEL : 02.51.52.26.57

www.franssen-remorques.fr

