

VIS ET ÉCROUS DE ROUE

Technique

Fixation de la roue : pour une fixation en toute sécurité, la détermination du moyeu et du perçage ainsi que l'utilisation des bonnes pièces de fixation et du couple de serrage préconisé est décisif.

Veuillez valider absolument les données de l'essieu, c'est-à-dire perçage et déport ainsi que les spécifications des vis avec votre fabricant de jantes et de pneus.

En cas d'utilisation de jantes aluminium, la version de la vis ainsi que le couple de serrage nécessaire doivent être déterminés avec le fabricant de jantes.

Protection de surface

Zingué

La livraison comprend

Voir plan ci-contre

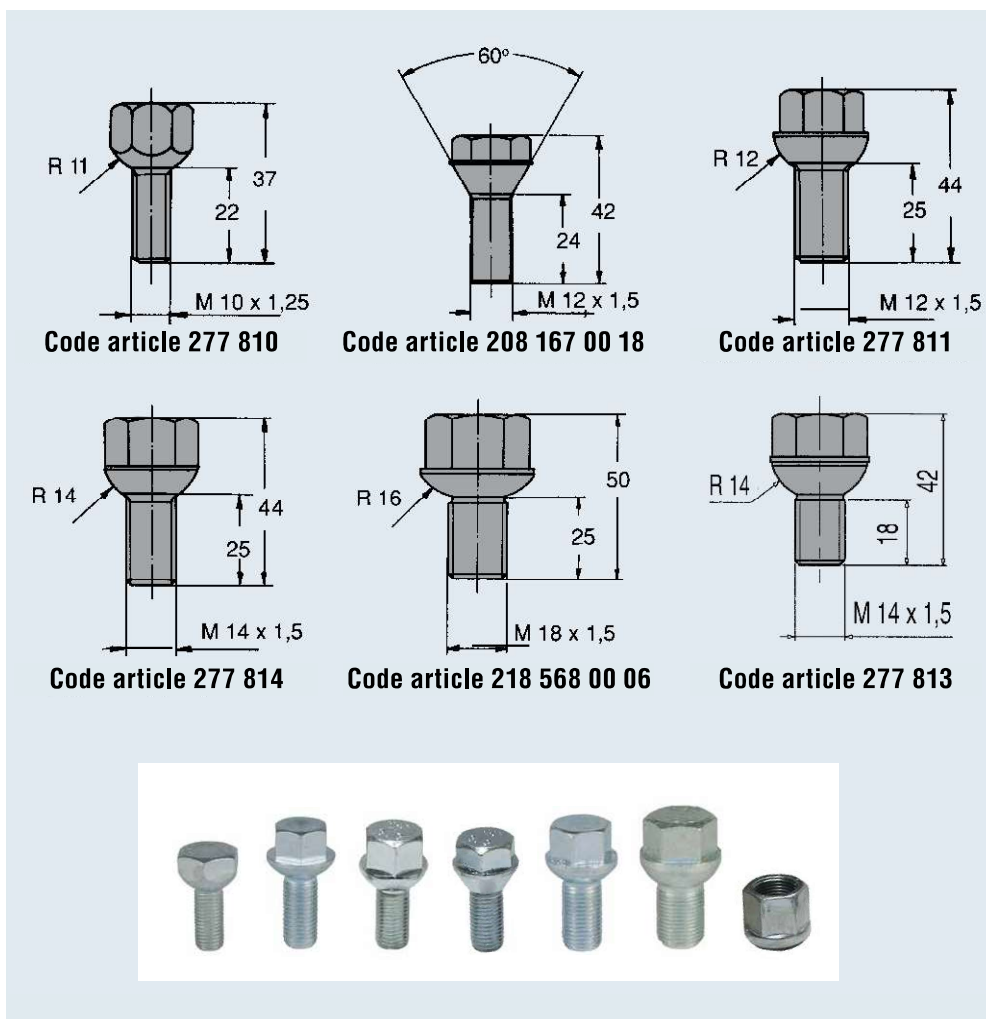

Gamme

	Code article	Type de vis	Diamètre mm	Cote sur plats mm	Kit comprenant	
	277 810	Sphérique	M 10 x 1,25	17 ou 19	4 vis 208 892 00 10	0,2
	208 167 00 18	Conique	M 12 x 1,5	19		0,06
	277 811	Sphérique	M 12 x 1,5	19	5 vis 208 167 00 20	0,4
	277 814	Sphérique	M 14 x 1,5	19	5 vis 208 167 00 02	0,4
	277 813	Sphérique	M 14 x 1,5	23	5 vis 146 370 04	0,5
	218 568 00 06	Sphérique	M 18 x 1,5	24	-	0,1
	701 202	Ecrou	M 18 x 1,5	24	-	0,05