

D

Anbauanleitung-Nr.: 20001451

Verwendungsbereich:

Iveco Daily
Elnagh :

Technische Daten :

Typ: SMV-RV2100
D-Wert: 12,5 kN
EG-Typgenehmigungs-Nr.: e4*94/20*2071*00 Correction01.

Anbauanleitung:

Bild 1: Den Rahmenadapter (1) von außen an das Fahrgestell anschrauben.

Bild 2: Den Stützwinkel (2) von innen an den Rahmenadapter (1) und an das Fahrgestell anschrauben; diese Teile erst lose verschrauben.

Bild 3: Die Längsträger (3) an den Rahmenadapter (1) lose anschrauben.

Bild 4-6: Die folgende Bauteile werden nur dann benötigt, wenn der Längsträger eine Länge von 750mm überschreitet:

Bild 4: Die Verstärkungsstrebe (4) wird von außen an dem Rahmenadapter (1) angeschraubt; es werden die Schrauben vom Stützwinkel(2) verwendet. Diese Schrauben fest anziehen.

Bild 5: Die Knotenstrebe (5) wird von außen an den Längsträger (3) und an der Verstärkungsstrebe (4) angeschraubt.

Bild 6: Das Verstärkungsprofil (6) wird zusammengesetzt und von innen in den Längsträger (3) eingesetzt und verschraubt.

Bild 7a: Die Befestigungswinkel (7) werden mit dem Steckdosenblech (9) von außen an der Kugelstange (8) angehalten und zusammen lose verschraubt. (das Steckdosenblech (9) kann auch an der anderen Seite verschraubt werden) (Befestigungswinkel kann in beide Richtungen montiert werden).

Bild 7b: Die vormontierte Kugelstange wird von unten, die Gegenplatte (11) von oben an dem Querträger (12) befestigt. Dabei Bild 7b beachten: der Querträger kann auch nach oben zeigend montiert werden! Die Schrauben nach Anzugsdrehmoment anziehen.

Bild 7c: Der vormontierte Querträger an den Längsträger (3) anschrauben.

Sämtliche Schrauben nach folgendem Anzugsdrehmoment anziehen:

Anzugsdrehmoment für :
Schrauben M10, Güteklasse 8.8 = 49Nm
Schrauben M10, Güteklasse 10.9 = 80N
Schrauben M12, Güteklasse 8.8 = 85Nm

Achtung!

Auf Korrosionsschutz ist nach dem Bohren, von Löchern zu achten! Die Kontaktfläche zwischen Rahmenadapter (2) und Fahrzeugrahmen (1) muß an den Verschraubungspunkten von eventuell vorhandenen Unterbodenschutz oder Wachs gereinigt werden.

Hinweis!

Sämtliche Befestigungsschrauben nach ca.1000 Nutzungs-km nachziehen!

Um ein Erlöschen der Haftpflichtversicherung des Fahrzeuges zu vermeiden, dürfen zum weiteren Anbau des Systems nur Anbauelemente der Firma SMV-Metall verwendet werden!

Alle Anbauteile lassen sich bei Fahrzeugwechsel problemlos wiederverwenden. Nur Grundrahmen oder Befestigungselemente müssen typenspezifisch nachgerüstet werden!

Wichtig!

Diese Anbauanleitung bitte nicht wegwerfen, sie ist mit der Einzelbescheinigung den Fahrzeugpapieren beizuordnen.

GB

Installation Instructions No.: 20001451

Area of Application:

Iveco Daily
Elnagh :

Technical Data:

Type: SMV-RV2100
D- Value: 12.5 kN
EG Type Approval No.: e4*94/20*2071*00 Correction01.

Installation Instructions:

Fig. 1: Screw the frame adapter (1) onto the chassis from outside.

Fig. 2: Screw the angle brackets (2) to the frame adapter (1) and to the chassis from inside; screw these parts down loosely initially.

Fig. 3: Screw the longitudinal supports (3) loosely to the frame adapters (1).

Fig. 4-6: The following components will only be needed if the longitudinal support exceeds a length of 750 mm.

Fig. 4: The reinforcing brace (4) is screwed to the frame adapter (1) from the outside; the screws of the angle bracket (2) will be used. Tighten these screws firmly.

Fig. 5: The joint brace (5) is screwed to the longitudinal support (3) and to the reinforcing brace (4) from the outside.

Fig. 6: The reinforcing section (6) is assembled and positioned and screwed down onto the longitudinal support (3) from the inside.

Fig. 7a: The angle brackets (7) are held up to the ball rod (8) with the socket plate (9) and loosely screwed down together. (The socket plate (9) can also be screwed onto the other side.)

Fig. 7b: The pre-assembled ball rod is attached to the cross support (12) from below and the counter plate (11) is attached to it from above. Pay attention to Fig. 7b; the cross support can also be installed pointing upwards! Tighten the screws as far as possible.

Fig. 7c: Screw the pre-assembled cross support to the longitudinal supports (3).

Tighten all screws according the following torque:

Torque for:
Screws M10, Quality Class 8.8 = 49Nm
Screws M10, Quality Class 10.9 = 80N
Screws M12, Quality Class 8.8 = 85Nm

Attention!

Pay attention to protection against corrosion after boring holes! The contact surface between frame adapters (2) and the vehicle frame (1) must be cleaned of potentially present underseal or wax at the screw points.

Information!

Tighten up all fixing screws after approx. 1 000 km of use. In order to avoid invalidating the third party insurance of the vehicle, only components from the SMV-Metall Company may be used for further construction of the system.

All components can be used without problems if the vehicle is changed. Only basic frames or fixing elements must be retrofitted specifically according to type.

Important!

Please do not throw away these Installation Instructions; they are to be placed with the individual certification in the vehicle papers.

F

Notice de montage : 20001451

Domaine d'utilisation :

Iveco Daily
Elnagh :

Caractéristiques techniques :

Type : SMV-RV2100
Valeur D : 12,5 kN
N° autorisation type CE : e4*94/20*2071*00 Correction01.

Notice de montage :

Figure 1 : Visser de l'extérieur l'adaptateur du cadre (1) sur le châssis.

Figure 2 : Visser de l'intérieur l'équerre d'appui (2) sur l'adaptateur du cadre (1) et sur le châssis ; ne pas serrer trop ces pièces dans un premier temps.

Figure 3 : Visser les longerons (3) sur l'adaptateur du cadre (1) en ne serrant pas trop fort.

Figures 4-6 Les pièces suivantes ne sont nécessaires que si la longueur du longeron est supérieure à 750mm :

Figure 4 : Le montant de renforcement (4) est vissé de l'extérieur sur l'adaptateur du cadre (1) ; il faut utiliser les vis de l'équerre d'appui (2).

Visser et serrer ces vis.

Figure 5 : Visser de l'extérieur le montant d'assemblage (5) sur le longeron (3) et sur le montant de renforcement (4).

Figure 6 : Le profil de renforcement (6) est assemblé et inséré de l'intérieur dans le longeron (3) puis vissé.

Figure 7a : Maintenir les équerres de fixation (7) avec la tôle de la prise (9) à l'extérieur de la tige sphérique (8) et visser en ne serrant pas trop fort. (la tôle de la prise (9) peut être également vissée de l'autre côté)

Figure 7b : La tige sphérique prémontée est fixée par le bas sur la traverse, la contre-plaque (11) sur le haut de la traverse (12). Respecter la figure 7b : la traverse peut également être montée en étant tournée vers le haut ! Serrer les vis suivant le couple.

Figure 7c : Visser les traverses prémontées sur le longeron (3).

Serrer toutes les vis selon le couple suivant :

couple pour :
vis M10, classe de qualité 8.8 = 49Nm
vis M10, classe de qualité 10.9 = 80N
vis M12, classe de qualité 8.8 = 85Nm

Attention !

Faire attention à la protection contre la corrosion des orifices suivant le foret !

La surface de contact entre l'adaptateur du cadre (2) et le cadre du véhicule (1) ne doit plus comporter la protection éventuelle du bas de caisse ou la cire éventuelle au niveau des endroits de vissage.

Remarque !

Serrer toutes les vis de fixation à env.1000 km utiles ! Afin de ne pas rendre caduque l'assurance de responsabilité civile du véhicule, seuls des éléments de montage de la société SMV-Metall doivent être utilisés en cas d'agrandissement ultérieur du système ! Toutes les pièces de montage peuvent être réutilisées sans aucun problème en cas de changement du véhicule. Seuls le cadre de base ou les éléments de fixation doivent correspondre au type !

Important !

Veillez ne pas jeter cette notice de montage, elle doit être rangée avec les papiers du véhicule.

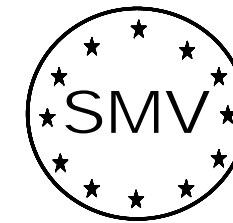

I

Istruzioni per il montaggio n.: 20001451

Ambito d'impiego:

Iveco Daily
Elnagh :

Dati tecnici :

Tipo: SMV-RV2100
Valore D: 12,5 kN
Omologazione CE n.: e4*94/20*2071*00 Correction01.

Istruzioni per il montaggio:

Fig. 1: Avvitare l'adattatore (1) sul telaio dall'esterno.

Fig. 2: Avvitare la squadra di sostegno (2) dall'interno sull'adattatore (1) e sul telaio; per il momento lasciare allentate le viti di collegamento di questi pezzi.

Fig. 3: Avvitare i longeroni (3) sull'adattatore (1) lasciando le viti allentate.

Fig. 4 - 6: I pezzi sottocitati saranno necessari solo nel caso in cui la lunghezza del longerone sia maggiore di 750 mm:

Fig. 4: Avvitare il puntone di rinforzo (4) sull'adattatore (1) dall'esterno; utilizzare le viti della squadra di sostegno (2), stringendole bene.

Fig. 5: Avvitare il puntone nodale (5) sul longerone (3) dall'esterno e sul puntone di rinforzo (4).

Fig. 6: Montare il profilo di rinforzo (6), inserirlo e avvitare nel longerone (3) dall'interno.

Fig. 7a: Accostare le squadre di fissaggio (7) con la piastra della presa (9) alla barra del gancio (8) dall'esterno e avvitare tenendo le viti allentate. (La piastra della presa (9) può anche essere avvitata dall'altro lato.)

Fig. 7b: Fissare la barra del gancio premontata sotto e la contropiastra (11) sopra la traversa (12). Osservare attentamente la Fig. 7b: la traversa può anche essere montata rivolta verso l'alto! Serrare le viti secondo la coppia di serraggio.

Fig. 7c: Avvitare la traversa premontata sul longerone (3).

Serrare tutte le viti secondo le coppie di serraggio sotto indicate:

Coppia di serraggio per :
Viti M10, classe di accoppiamento 8.8 = 49 Nm
Viti M10, classe di accoppiamento 10.9 = 80 N
Viti M12, classe di accoppiamento 8.8 = 85 Nm

Attenzione!

Prestare attenzione alla protezione anticorrosione quando si praticano i fori!

Pulire la superficie di contatto tra adattatore (2) e telaio del veicolo (1) nei punti di avvitamento eliminando eventuali rivestimenti protettivi o cera.

N.B.

Stringere nuovamente tutte le viti di fissaggio dopo circa 1000 km! Al fine di evitare la decadenza dell'assicurazione di responsabilità civile relativa al veicolo, per un ulteriore ampliamento del sistema usare solo elementi della ditta SMV-Metall! Tutti i pezzi potranno essere riutilizzati senza problemi in caso di cambiamento del veicolo. Solo il telaio di base o gli elementi di fissaggio dovranno essere sostituiti da pezzi specifici del tipo di veicolo!

Importante!

Si consiglia di non gettare queste istruzioni di montaggio bensì di allegarle ai documenti del veicolo assieme al certificato singolo.

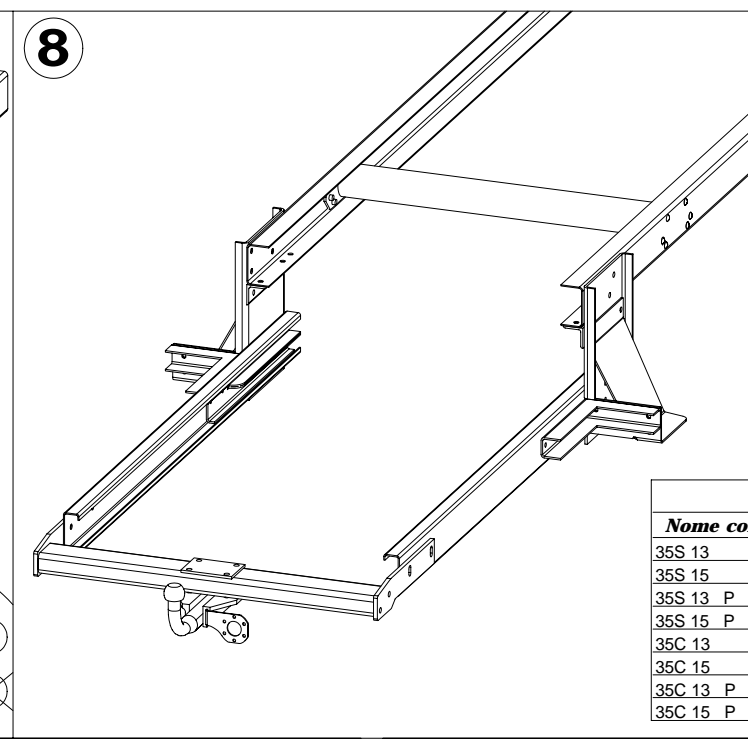
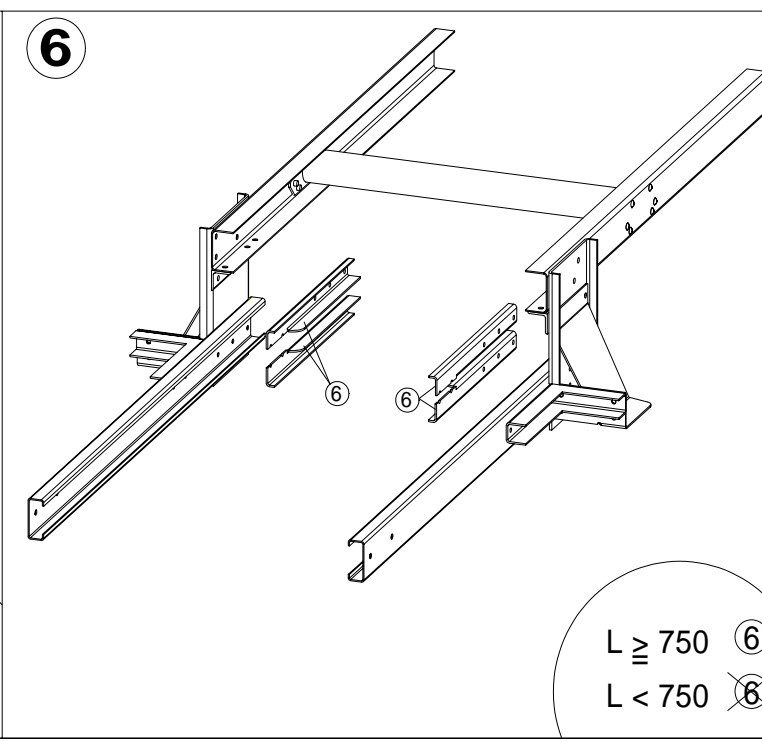
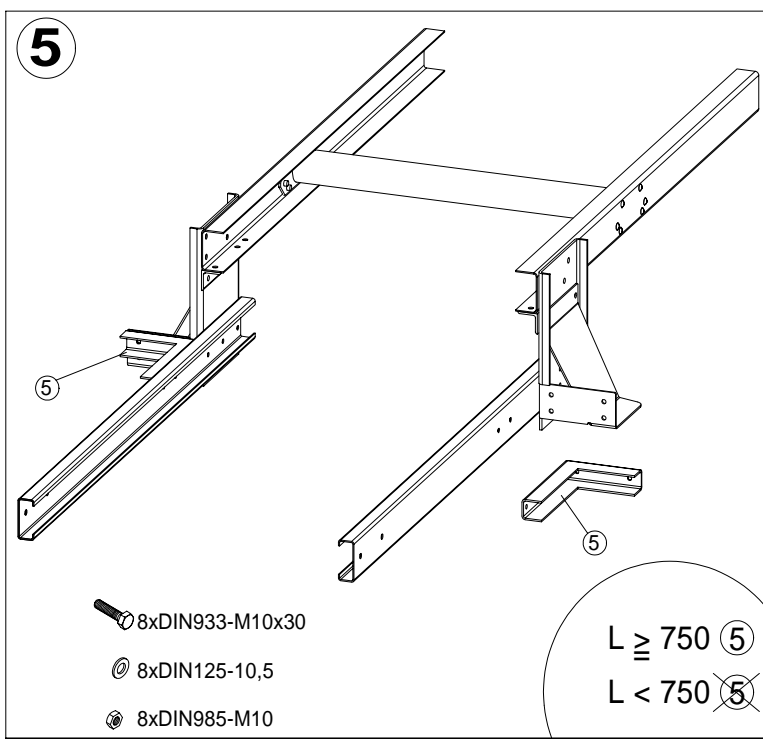
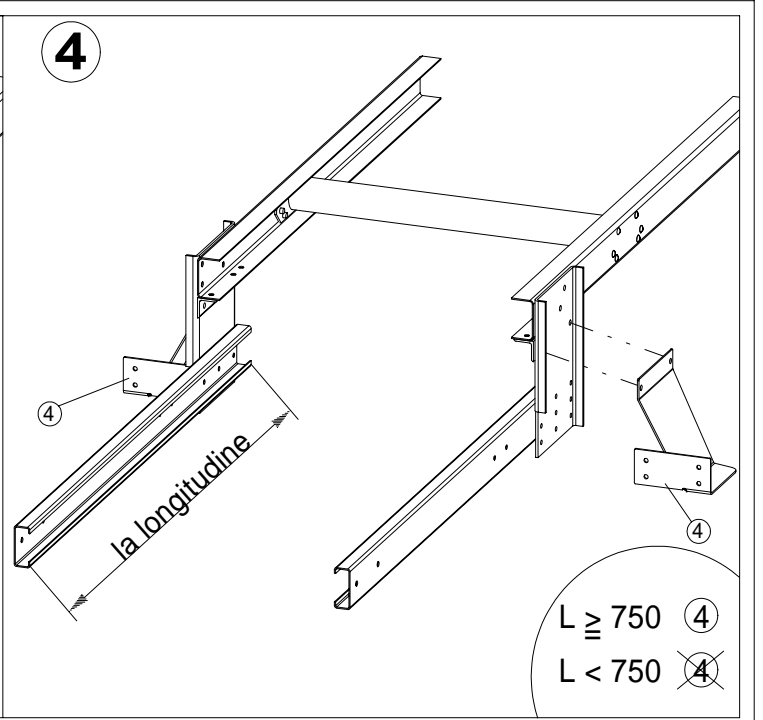
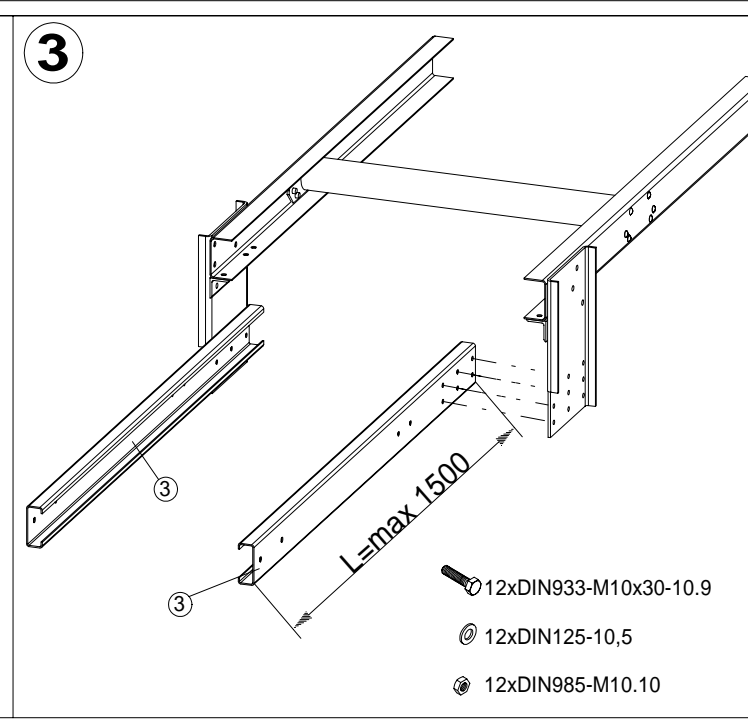
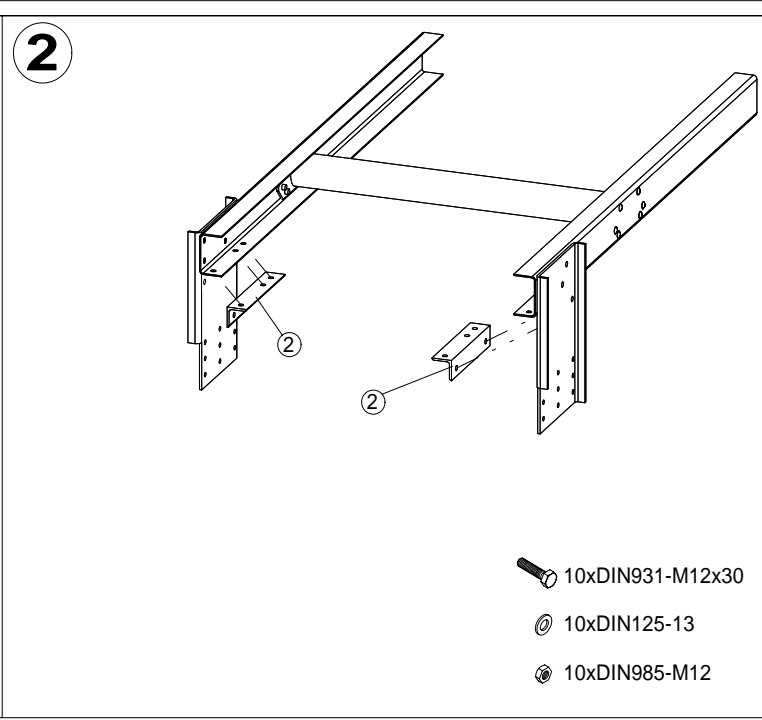
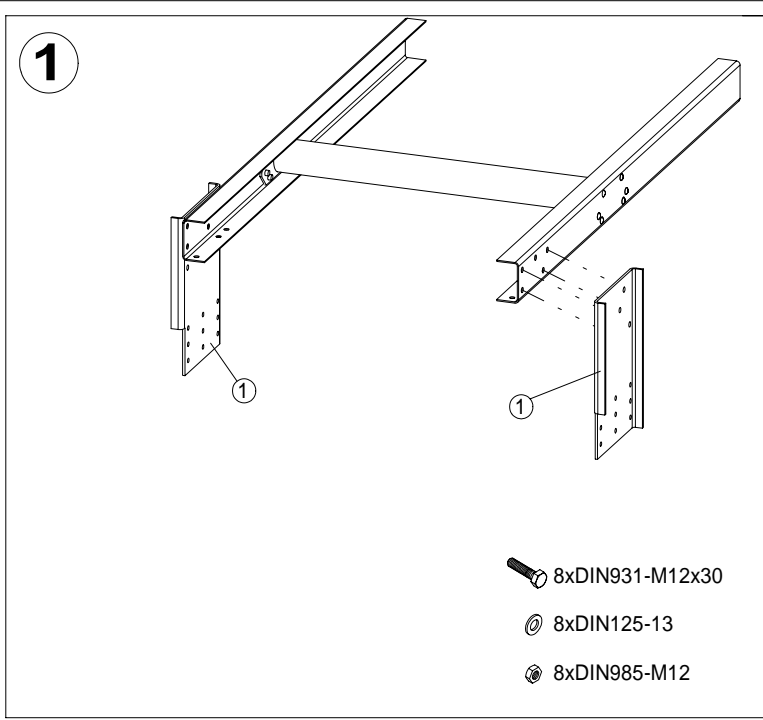

SMV-Metall GmbH
 Bruchheide 8
 D-49163 Bohmte
 Tel.: 0049/(0)5471/9583-0
 Fax.: 0049/(0)5471/958320

Iveco					
Nome commerciale	Tipo	Variante	Versione	Omologaz.	la longitudine
35S 13					
35S 15					
35S 13 P					
35S 15 P					
35C 13					
35C 15					
35C 13 P					
35C 15 P					

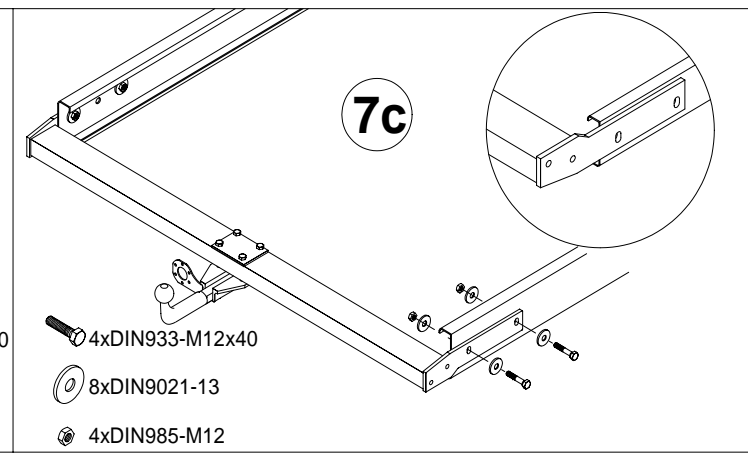
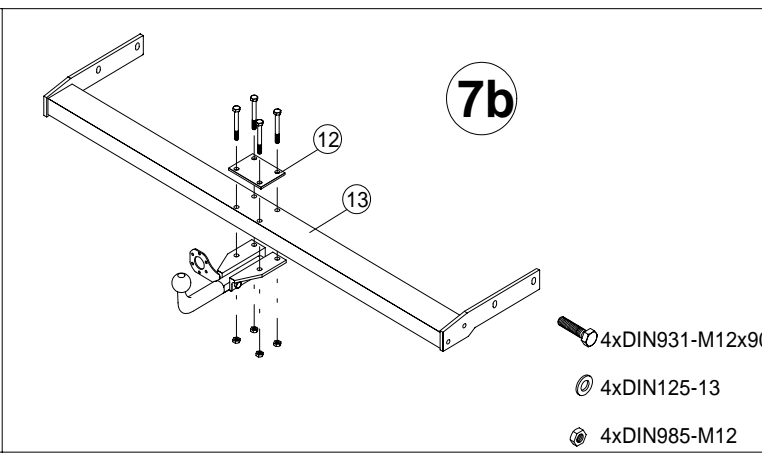
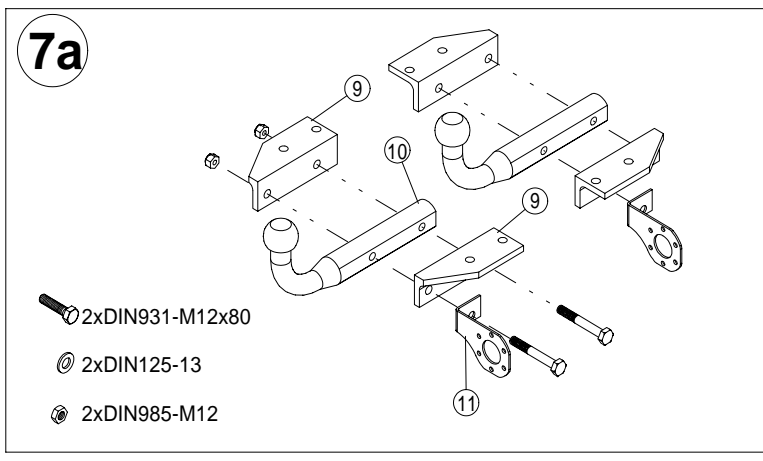

Amtsblatt der Europäischen Gemeinschaften (EG)
 Official Bulletin of the European Community (EG)
 Boletín Oficial de la Comunidad Europea (CE)
 Nr. L195/80 Abb.30

vertikale Fläche begrenzt durch Fahrzeughöhe und Fahrzeugbreite
 bei zulässigem Gesamtgewicht des Fahrzeuges
 con el peso máximo autorizado del vehículo

Zg.-Nr.: 20002512