

# Air Top

## Renfort à air sur châssis d'origine

### Systeme

Alimentation en air externe et manuelle. Coussins venant se monter sur le châssis d'origine.

### Mise à niveau

Manuelle. 2 coussins sont alimentés en air à l'aide d'une source d'alimentation externe (compresseur mobile 12 V ou gonfleur de pneumatiques) jusqu'à l'obtention du niveau souhaité. Les côtés gauche et droit se règlent indépendamment l'un de l'autre.

### Fonction de montée

La modification de la garde au sol s'effectue à l'aide de 2 valves placées sur le manomètre et d'une alimentation en air extérieure. Cette fonction n'est possible que lorsque le véhicule est à l'arrêt.

### Valeurs

Montée au niveau de l'essieu de 50 mm. Cette fonction est possible avec une pression maxi autorisée des coussins, véhicule à l'arrêt. Lorsque le véhicule roule, la pression

des coussins doit être de nouveau modifiée pour être conforme aux directives en vigueur. De part la conception de la suspension à lames de ressort, un abaissement par rapport au niveau d'origine n'est pas possible.

### Montage

#### Au niveau du châssis

2 coussins placés entre le châssis d'origine et les lames de ressort

#### Dans la cabine

1 Double manomètre avec valves pour remplir et vider les coussins

Se monte en 1<sup>er</sup> monte et post-équipement sur châssis d'origine et véhicules de base FIAT DUCATO X2-30, X2-44 et X2-50 équipés d'ABS. Attention montage possible sur véhicules **sans ESP**.

### La livraison comprend

2 diaphragmes avec durite d'arrivée d'air (une à droite, une à gauche), double manomètre, kit de montage, notice de montage et d'utilisation. Limiteur à commander séparément



### Service après-vente

Systeme sans entretien. Réseau de réparateurs sur toute la France

### Type de suspension

Charge supportée par les lames de ressort à 100 % (indépendamment de la pression des coussins)

### Alimentation en air

Externe (à l'aide d'un compresseur mobile 12V ou d'un gonfleur de pneumatiques)

### Homologation

Systeme de freinage homologué

PIÈCES  
D'ORIGINE  
AL-KO POUR  
CHÂSSIS  
AL-KO

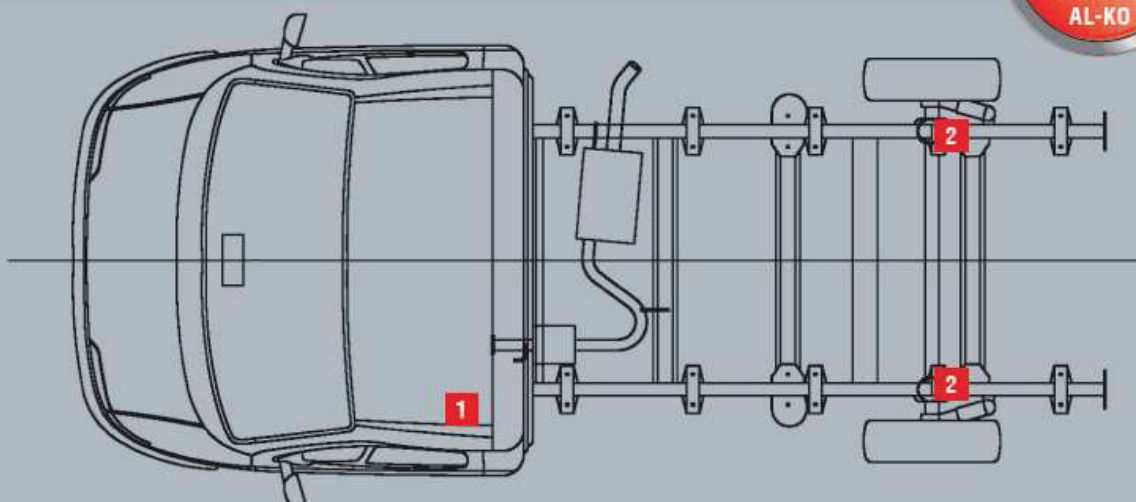



Kit AL-KO Air-Top X2-50.



Kit AL-KO Air-Top X2-30, X2-44.

1



Double manomètre dans la cabine.

Désignation	Pour	Masse	Code article
Kit AL-KO Air Top pour une ou deux lames de ressort	Véhicules équipés d'ABS, types X2-30 et X2-44 Fiat Ducato	12,5	222 668
Kit AL-KO Air Top pour une ou deux lames de ressort	Véhicules équipés d'ABS, type X2-50 Fiat Ducato	9,5	1 250 945

2



Montage sur X2/44.